

BAILARINA COMPACTADORA A GASOLINA

1

AÑO DE GARANTÍA

3 HP
POTENCIA

12 kN
IMPACTO

680 IPM
IMPACTOS POR MINUTO

3 600 r/min
VELOCIDAD DE MOTOR

MOTOR
4 TIEMPOS HONDA

¡ESCANEA LA APP Y
REGISTRA TU
HERRAMIENTA!

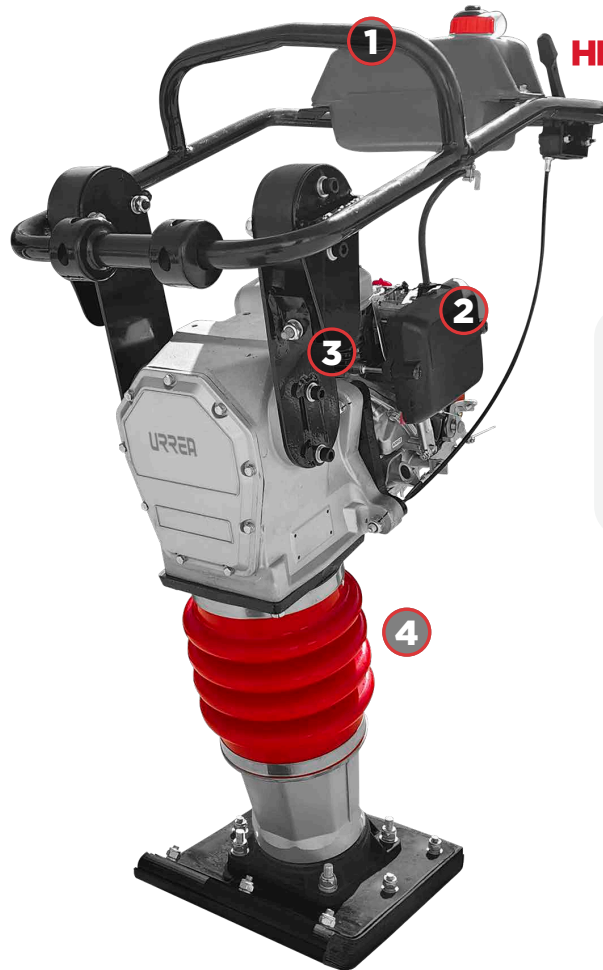

- 1 **EMPUÑADURA** tipo "D" absorbe el impacto.
- 2 **SISTEMA** de embrague centrifugo.
- 3 **FILTRO** de carburador tipo esponja.
- 4 **SISTEMA** de amortiguación integrado.



VENTAJAS Y BENEFICIOS

IDEAL para **COMPACTAR** suelos en zanjas, banquetas y obras urbanas. Potente, versátil y perfecta para **ESPACIOS REDUCIDOS**. **IMPULSADA** por un motor **HONDA** de 4 tiempos.

CONTENIDO DE LA CAJA

- 1 Bailarina compactadora
- 1 Manual de usuario

ALTURA DE SALTO	CAPACIDAD DEL TANQUE DE GASOLINA	VELOCIDAD DE AVANCE	CILINDRADA	PESO
5,5-8,5 cm	2,8 L (0,74 gal)	10-13 m/min	98,5 cc	70,3 kg (154,5 lb)

CÓDIGO

BVC930



1

