

BANCO DE TRABAJO PORTÁTIL



VENTAJAS

- **PERMITE LA SUJECIÓN** de herramientas portátiles para uso fijo.

BENEFICIOS

- **TOPES DE MÚLTIPLE** posición para asegurar las herramientas de distintos tamaños.

POSICIÓN VERTICAL permite manejar piezas grandes.

BASES fabricadas en MDF.

SUJECIÓN A 45° que permite ensamblar partes de muebles.

ORIFICIOS PARA SOSTENER herramientas.

DIMENSIONES
a) 79,5 cm
b) 62 cm
c) 60,5 cm

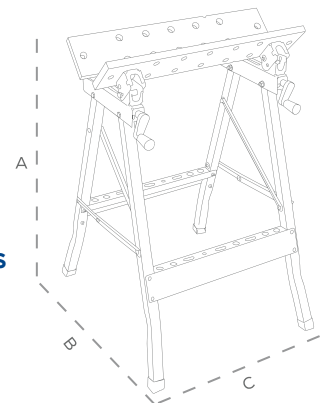

USO

Proporciona una superficie estable para cortar, perforar y ensamblar materiales de manera conveniente y segura, así como posicionar y asegurar diversas herramientas.

CARACTERÍSTICAS

- **BASES INCLINABLES** con orificios para fijar las herramientas.
- **FABRICADO EN** Acero y MDF.

CÓDIGO	DESCRIPCIÓN	TAMAÑO DE BASES	CAPACIDAD DE CARGA	📦
BT600	Banco de trabajo portátil	60.5 x 12 x 1.8 cm	100 kg	1

